

Informations & Mesures

Les Convoyeurs à spirale APOLLO ont une conception modulaire et sont disponibles en plusieurs définitions standard pour diverses applications et charges. Les Convoyeurs à spirale sont conçu pour monter ou descendre avec possibilité d'inversion de sens de marche. Tous les modèles peuvent être équipés de plusieurs entrées et sorties. Nos convoyeurs à spirale sont étudiés pour optimiser la plupart de vos espaces.

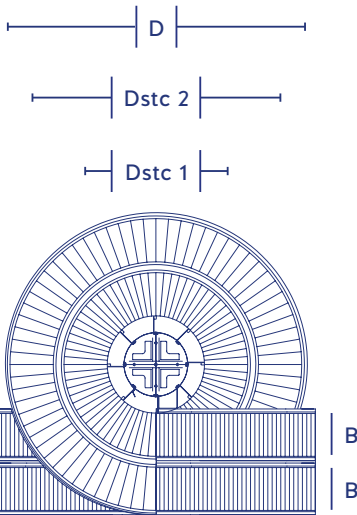

Modèles & Types

Type	Dstc 1	Dstc 2	D	B
1200-300 / 2000-300	1200 mm	2000 mm	2400 mm	300 mm
1300-400 / 2300-400	1300 mm	2300 mm	2800 mm	400 mm
1600-500 / 2800-500	1600 mm	2800 mm	3400 mm	500 mm

*Autres types sur demande

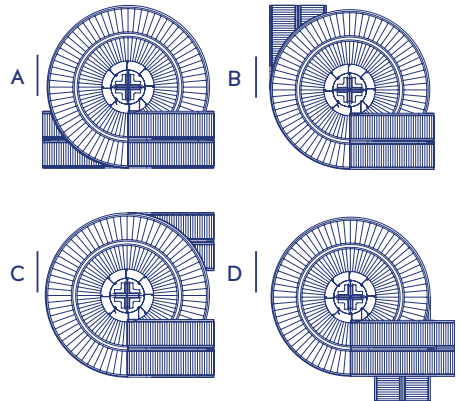

Configurations

Machine standard

Pièce	Spécifications
Structure de base	Tube aluminium revêtu avec supports galvanisés
Configuration de la chaîne	Chaîne chromée
Revêtement	Revêtement dans la couleur RAL spécifiée

Acier inoxydable, utilisation à sec

Pièce	Spécifications
Structure de base	Tube en acier inoxydable avec supports en acier inoxydable
Configuration de la chaîne	Chaîne chromée
Revêtement	Acier inoxydable

Acier inoxydable, lavable

Pièce	Spécifications
Structure de base	Tube en acier inoxydable avec supports en acier inoxydable
Configuration de la chaîne	Chaîne chromée avec roulements en acier inoxydable
Revêtement	Acier inoxydable